

CARACTERÍSTICAS DEL PRODUCTO

El sistema de ventilación ENZO-2 se utiliza como un ventilador de alto rendimiento en aplicaciones de la industria pesada con altos niveles de ruido y calor, cuando se requiere una ventilación de gran volumen a prueba de lluvia y sin gasto energético, y a su vez, también puede cumplir con las regulaciones de ruido y aislamiento.

ENZO utiliza la diferencia de presión y temperatura causada por la carga térmica dentro de un edificio para producir ventilación natural.





VENTAJAS

- Individualmente adaptable a todo tipo de edificios;
- Se puede instalar en todos los diseños de cubiertas comunes;
- Forma de lamas aerodinámicamente eficiente con bordes elevados en el medio y en el lado de arriba permite una ventilación continua resistente a la intemperie. El agua que se acumula en las lamas se conduce a dos canales de drenaje en el borde longitudinal de la unidad y se drena hacia la cubierta;
- Los canales de drenaje pluvial constan de placas deflectoras de viento, mejorando considerablemente la ventilación en condiciones de viento;
- Para ahorrar energía durante los períodos de inactividad, las lamas (opcional) se pueden cerrar mediante un mecanismo de bloqueo;
- Cepillos de nailon adicionales (opcionales) en el mecanismo de bloqueo aumentan el efecto de sellado;
- Al quitar las placas deflectoras de viento, las lamas son fácilmente accesibles y se pueden limpiar fácilmente;
- Debido al diseño plano y al área resultante de baja resistencia al viento, las subestructuras del edificio se pueden reducir al mínimo;
- Se puede equipar con atenuadores divisorios sobre o bajo cubierta; - Buena eficiencia aerodinámica;
- El recubrimiento en polvo permite la elección individual de colores;
- Montaje en zócalo mediante cerraduras tensadas - no se necesitan taladros (opcional);
- Bajo mantenimiento debido a su diseño simple y robusto.

CARACTERÍSTICAS DEL DISEÑO

El ENZO está fabricado de aluminio AlMg3. Un mecanismo de bloqueo adicional (disponible opcionalmente con cepillos de sellado) evita la pérdida innecesaria de energía durante los períodos de inactividad. El mecanismo de bloqueo con rodillos que se deslizan en rieles de guía se puede controlar eléctrica o neumáticamente. Se pueden instalar atenuadores divisorios adicionales en una base elevada en caso de ser necesario debido a los altos niveles de ruido causados por los procesos de producción. Los divisores están ubicados debajo de la construcción ENZO. Los marcos divisores están hechos de chapa de acero galvanizado. El material de absorción repele la humedad y es resistente a la abrasión. El ventilador se puede entregar con una carcasa vacía y equipado con atenuadores divisores en una fecha posterior.

MECANISMO DE BLOQUEO

Para evitar la pérdida de calor durante los períodos de inactividad, es necesario un mecanismo de bloqueo adicional, que se puede solicitar opcionalmente. Esto permite cerrar el ventilador o regular el volumen de aire. Las lamas correderas se combinan en grupos, que se apoyan lateralmente mediante rodillos de poliamida.

Para un sellado adicional, las lamas de bloqueo pueden equiparse con cepillos de nailon. El actuador del mecanismo de bloqueo es:

- un cilindro neumático de doble efecto libre de mantenimiento con fuelle;
- un motor eléctrico de bajo mantenimiento.

DIMENSIONES

El ancho máximo del ENZO-2 está limitado a 3800 mm. La unidad se puede fabricar en cualquier longitud según sea necesario. Sin embargo, las unidades de accionamiento deben instalarse a intervalos específicos cuando se utiliza un mecanismo de bloqueo. Aparte de las dos versiones A1 y A2 con el mecanismo de bloqueo opcional, hay cuatro alturas unitarias diferentes.

TIPO	ALTURA DE LA BASE	ALTURA UNITARIA
200 ⁽¹⁾	200 MM ⁽¹⁾	700 MM
500	490 MM	990 MM
750	735 MM	1235 MM
1000	980 MM	1480MM

⁽¹⁾ no apto para la instalación de atenuadores divisorios.

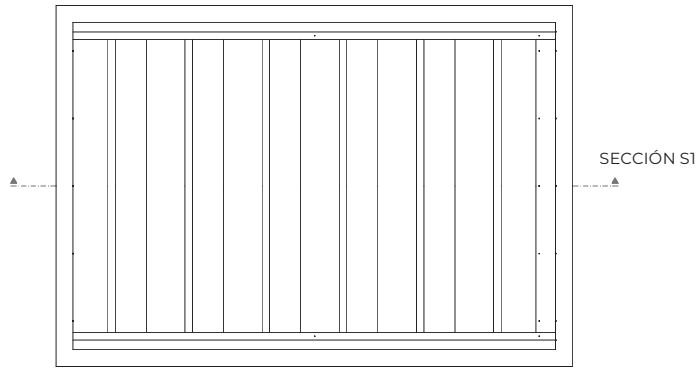

VISTA EN PLANTA

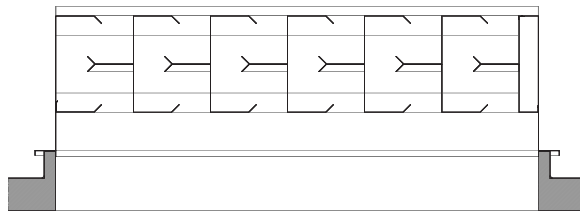

SECCIÓN S1

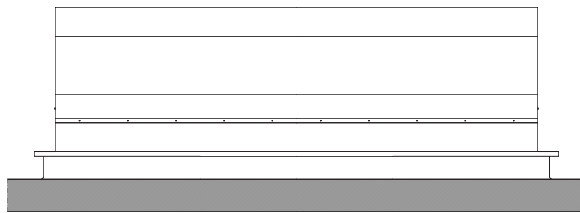

VISTA LATERAL

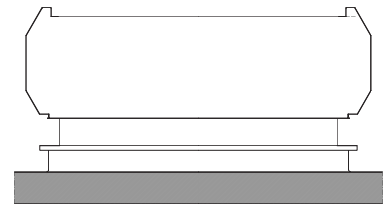

VISTA FRONTAL

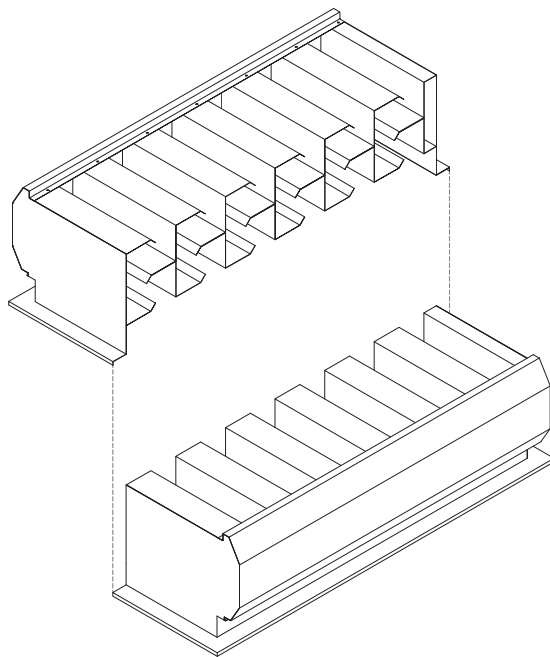

PERSPECTIVA - SECCIÓN S1

FLUJO DE AIRE 1

El ENZO-2 versión A1 permite el flujo de aire requerido cuando se combina con una abertura de cubierta suficientemente grande. La relación entre las carcasas del atenuador divisorio y el ancho de las aberturas de aire es de 1:1, lo que permite un alto valor de aislamiento acústico.

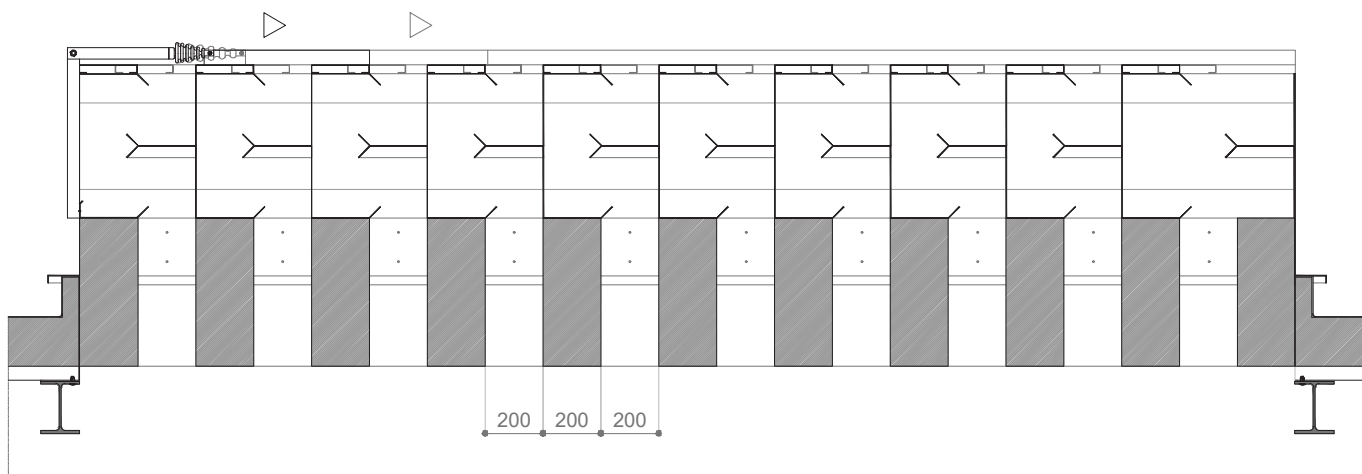

FLUJO DE AIRE 1 CON ATENUADOR DIVISORIO Y MECANISMO DE BLOQUEO (OPCIONAL).

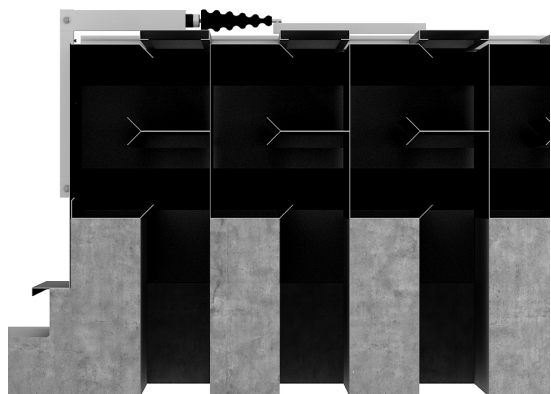
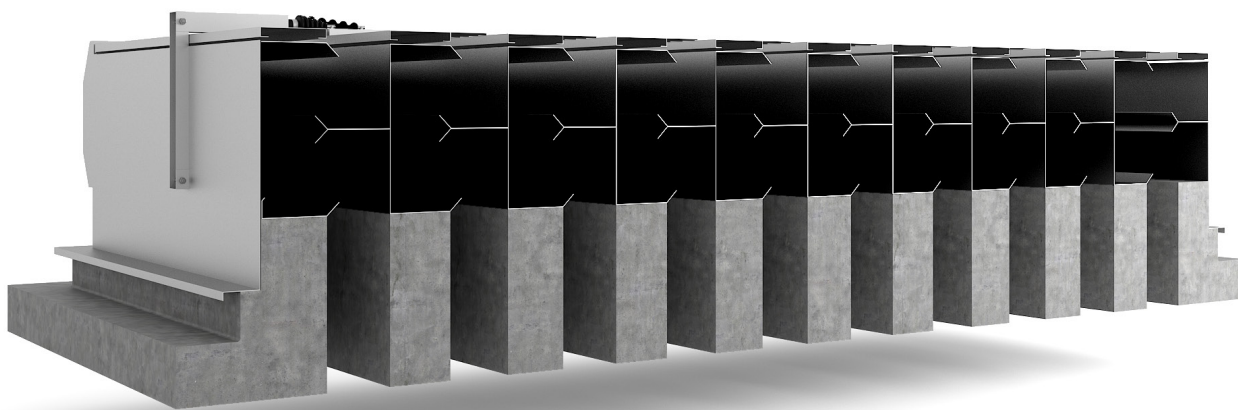

PERFIL CERRADO

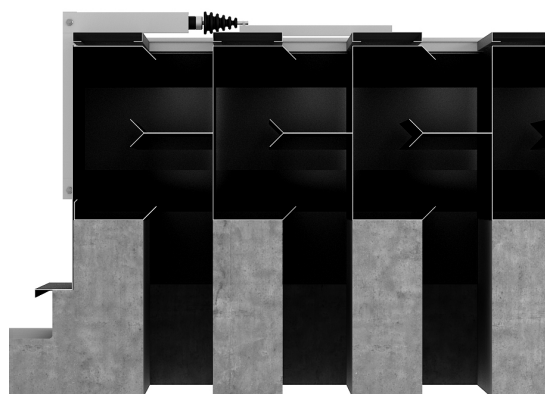

PERFIL ABIERTO

FLUJO DE AIRE 2

En el caso del ENZO-2 versión A2, el sistema tiene un diseño más aerodinámico, debido a que al tener un coeficiente aerodinámico (CV) mejorado, permite un mayor flujo de aire con una menor apertura de cubierta. La relación entre las carcasas del atenuador divisorio y el ancho de las aberturas de aire es 1:1,5.

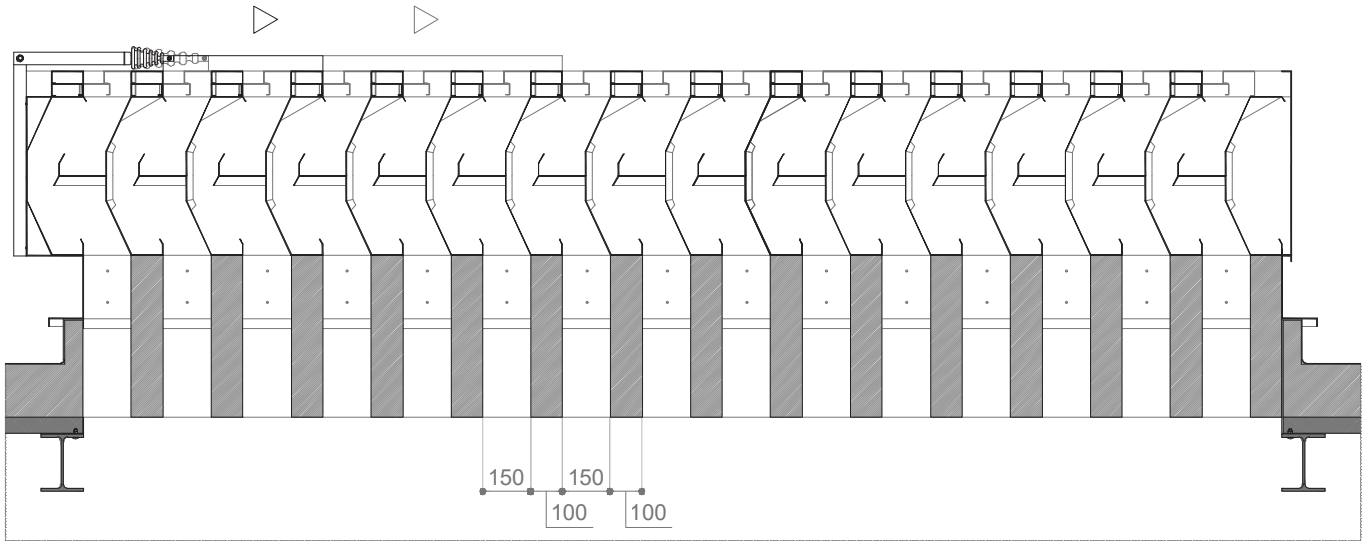

FLUJO DE AIRE 2 CON ATENUADOR DIVISORIO Y DOBLE DESLIZADOR (OPCIONAL).

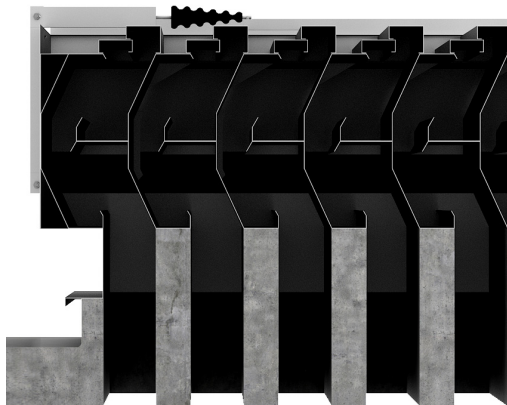
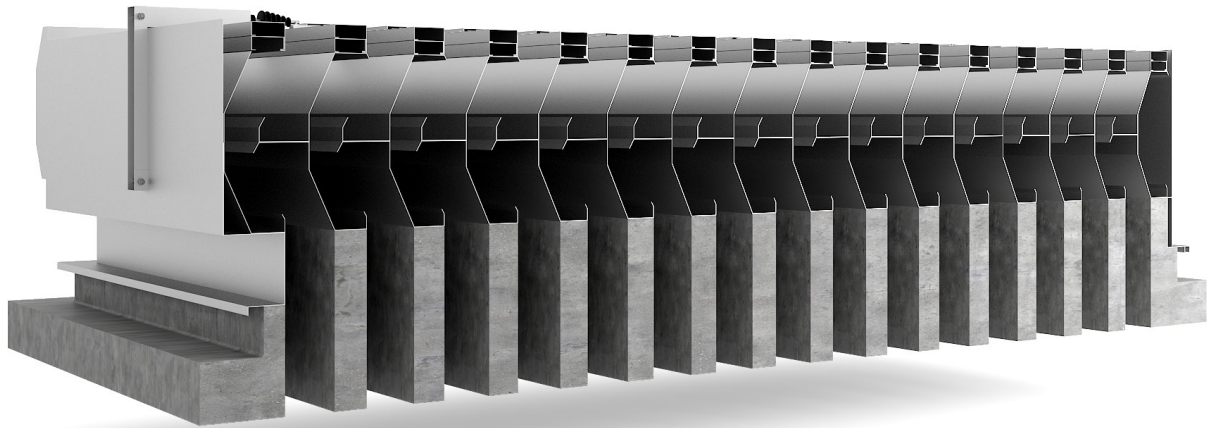

PERFIL CERRADO

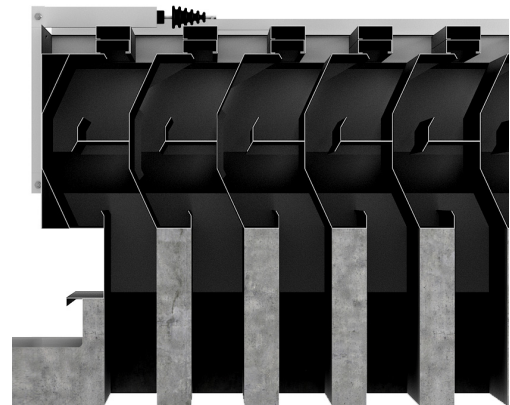

PERFIL ABIERTO